

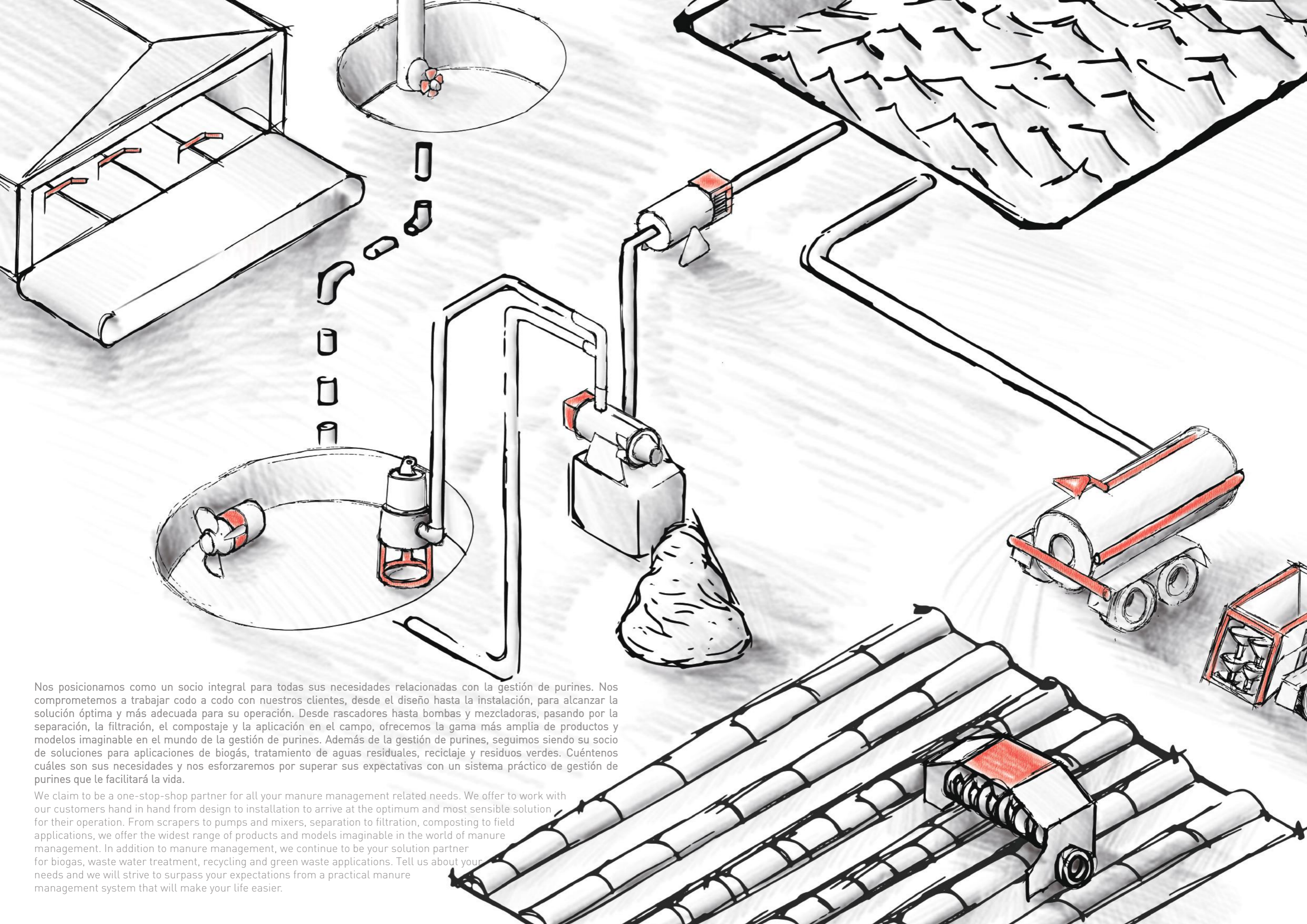

# Bombas Sumergibles

Submersible Pumps





Nos posicionamos como un socio integral para todas sus necesidades relacionadas con la gestión de purines. Nos comprometemos a trabajar codo a codo con nuestros clientes, desde el diseño hasta la instalación, para alcanzar la solución óptima y más adecuada para su operación. Desde rascadores hasta bombas y mezcladoras, pasando por la separación, la filtración, el compostaje y la aplicación en el campo, ofrecemos la gama más amplia de productos y modelos imaginable en el mundo de la gestión de purines. Además de la gestión de purines, seguimos siendo su socio de soluciones para aplicaciones de biogás, tratamiento de aguas residuales, reciclaje y residuos verdes. Cuéntenos cuáles son sus necesidades y nos esforzaremos por superar sus expectativas con un sistema práctico de gestión de purines que le facilitará la vida.

We claim to be a one-stop-shop partner for all your manure management related needs. We offer to work with our customers hand in hand from design to installation to arrive at the optimum and most sensible solution for their operation. From scrapers to pumps and mixers, separation to filtration, composting to field applications, we offer the widest range of products and models imaginable in the world of manure management. In addition to manure management, we continue to be your solution partner for biogas, waste water treatment, recycling and green waste applications. Tell us about your needs and we will strive to surpass your expectations from a practical manure management system that will make your life easier.



## ¿Quiénes Somos?

Who are we ?



El fundador de EYS, el ingeniero Sakir Ogutcu, cuenta con más de 40 años de experiencia en el desarrollo, el diseño y la producción en el ámbito de la ingeniería mecánica. Estos conocimientos se reflejan en la alta calidad y el rendimiento de los productos fabricados. Su lema, «no solo vendemos productos, vendemos soluciones sofisticadas», se ha convertido en la filosofía de la empresa. Para lograrlo, los departamentos de I+D, diseño, producción y ventas de la empresa han seguido sus pasos. Cada uno de nuestros colegas desempeña un papel fundamental en la configuración del futuro de nuestra «Familia EYS».

The founder of EYS, Dipl.-Ing. Sakir Ogutcu, has over 40 years of experience in the development, design and production of mechanical engineering. This knowledge is reflected in the high quality and capability of the products produced. His motto "we do not just sell products, we sell sophisticated solutions" became the company philosophy. In order to achieve this, the R & D, design, production and sales departments in the company have been following his footsteps. Every one of our colleagues plays an integral role in shaping the future of our "EYS Family"

## Nuestra Misión y Visión

Our Mission & Vision

Nos esforzamos por ofrecer soluciones prácticas a los problemas del reciclaje de residuos orgánicos, aprovechando nuestros conocimientos y experiencia en la gestión del estiércol, la deshidratación y el compostaje. Ofrecemos productos innovadores y de calidad para dar forma al futuro de los sectores medioambiental y agrícola.

We strive to offer practical solutions to organics recycling problems by putting to use our knowledge and experience in manure management, dewatering and composting solutions. We offer innovative and quality products to shape the future of environmental and agricultural sectors.



## Cronología / Chronology

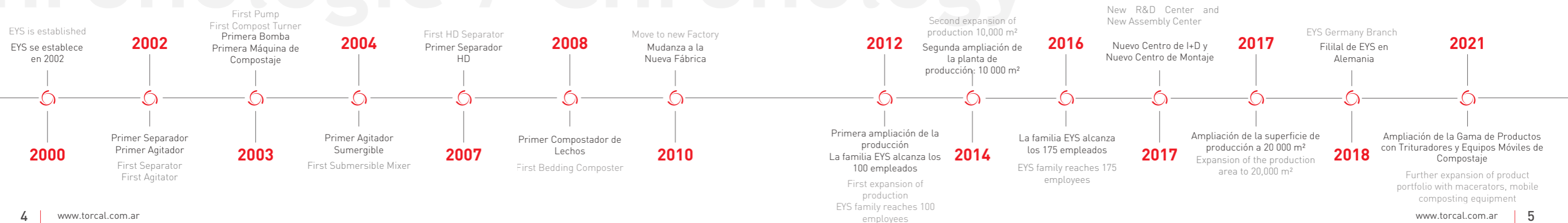

# EYS Bombas Sumergibles

Potentes y Confiables



Las bombas para purines tienen una de las tareas más exigentes en una explotación agrícola. Conscientes de ello, diseñamos nuestras bombas sumergibles de motor integrado para que soporten las condiciones más adversas. Puede confiar en todo momento en que su bomba EYS cumplirá con el trabajo. Ya sea purín o estiércol fresco con alto contenido de paja, tenemos la bomba adecuada para una manipulación simple y eficiente de estos materiales.

EYS ofrece la gama más amplia de bombas sumergibles, con potencias desde 3 kW hasta 18,5 kW, disponibles actualmente en el mercado.

Manure pumps have the toughest job around the farm. Knowing this, we build our submersible pumps to withstand the most difficult conditions so that you can always count on your EYS pump to get the job done. Whether it is digestate or fresh manure with lots of straw, we have the right pump to easily handle your material.

From 3 kW to 18,5 kW, EYS offers one of the widest ranges of submersibles available in the market today.

Grado de protección IP68

Material de carcasa: fundición gris (GG)

Accionamiento directo 1450 rpm [50 Hz]

Sensor de fugas en el cuerpo principal

Sensor térmico PTC 100 en el bobinado

Cuchillas de corte ajustables en la entrada de la bomba

Sello mecánico en el rodamiento central antes del estator

Eje de la bomba en acero inoxidable 1.4301

Sello mecánico entre la cámara de aceite y el impulsor

Impulsor de fundición en aleación especial para mayor

durabilidad y rendimiento

Protection class IP68

Housing made of material GG

Direct drive; 1450 rpm [50 Hz]

10m electric cable with cable clips

Leakage sensor in the main housing

Thermosensor PTC100 in the windings

Adjustable cutting blades at pump inlet

Mechanical seal on central bearing before stator

Pump shaft made of stainless steel 1.4301

Mechanical seal between oil chamber and impeller

Made of special alloy cast impeller for improved durability

and performance

# EYS Submersible Pumps

Powerful & Reliable

Rendimiento y Dimensiones de la Serie DP Bombas Sumergibles con Motor Integrado  
Power Specifications and Values of the DP Series Submersible Pumps

	DP30	DP40	DP55	DP75	DP90	DP110	DP150	DP185
Potencia del Motor [kW] Motor Power [kW]	3	4	5,5	7,5	9	11	15	18,5
Presión Máxima (bar) Maximum Pressure (bar)	0,60	0,84	1,19	1,43	1,62	1,72	1,90	2,19
Caudal Máximo (m³/h) Maximum Flowrate (m³/h)	90	98	147	162	183	193	265	287
Peso (kg) Weight (kg)	70	74	130	153	153	158	305	305

• EYS se reserva el derecho de modificar las características sin previo aviso.  
• EYS has the rights to change characteristics without notice.

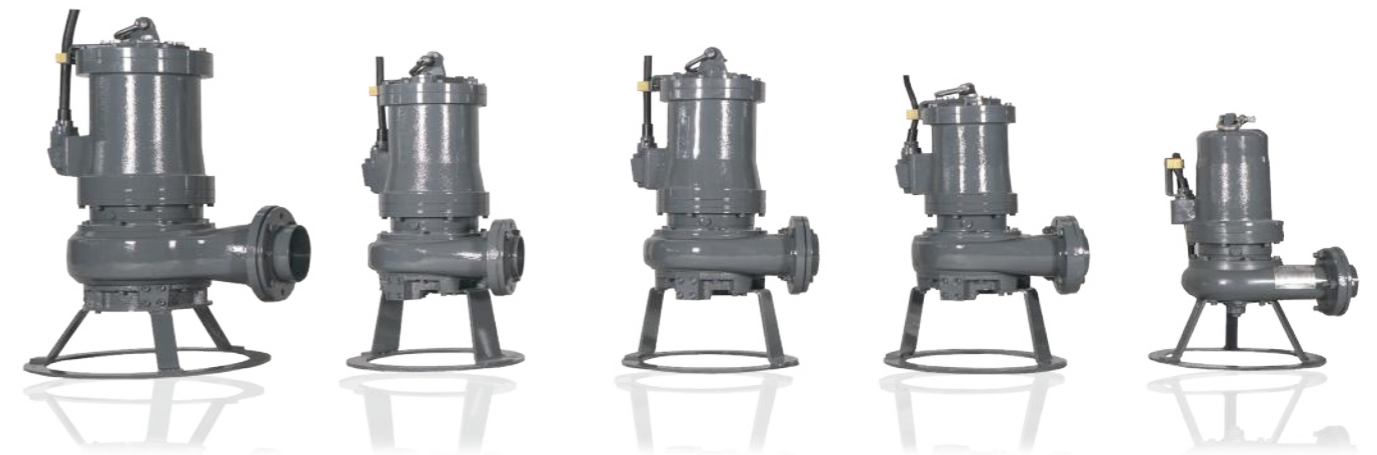

EYS DP150  
EYS DP185

EYS DP90  
EYS DP110

EYS DP75

EYS DP55

EYS DP30  
EYS DP40

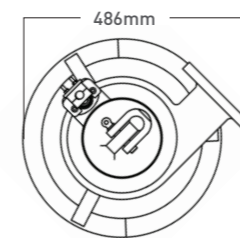

EYS DP30-40

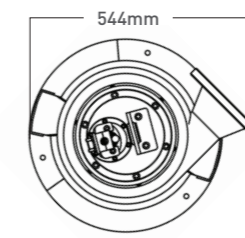

EYS DP55-75

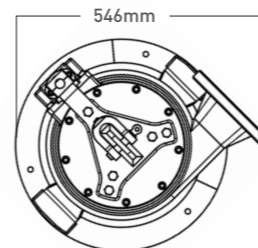

EYS DP90-110

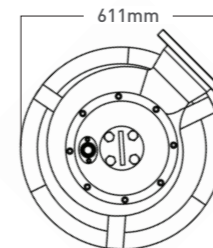

EYS DP150-185

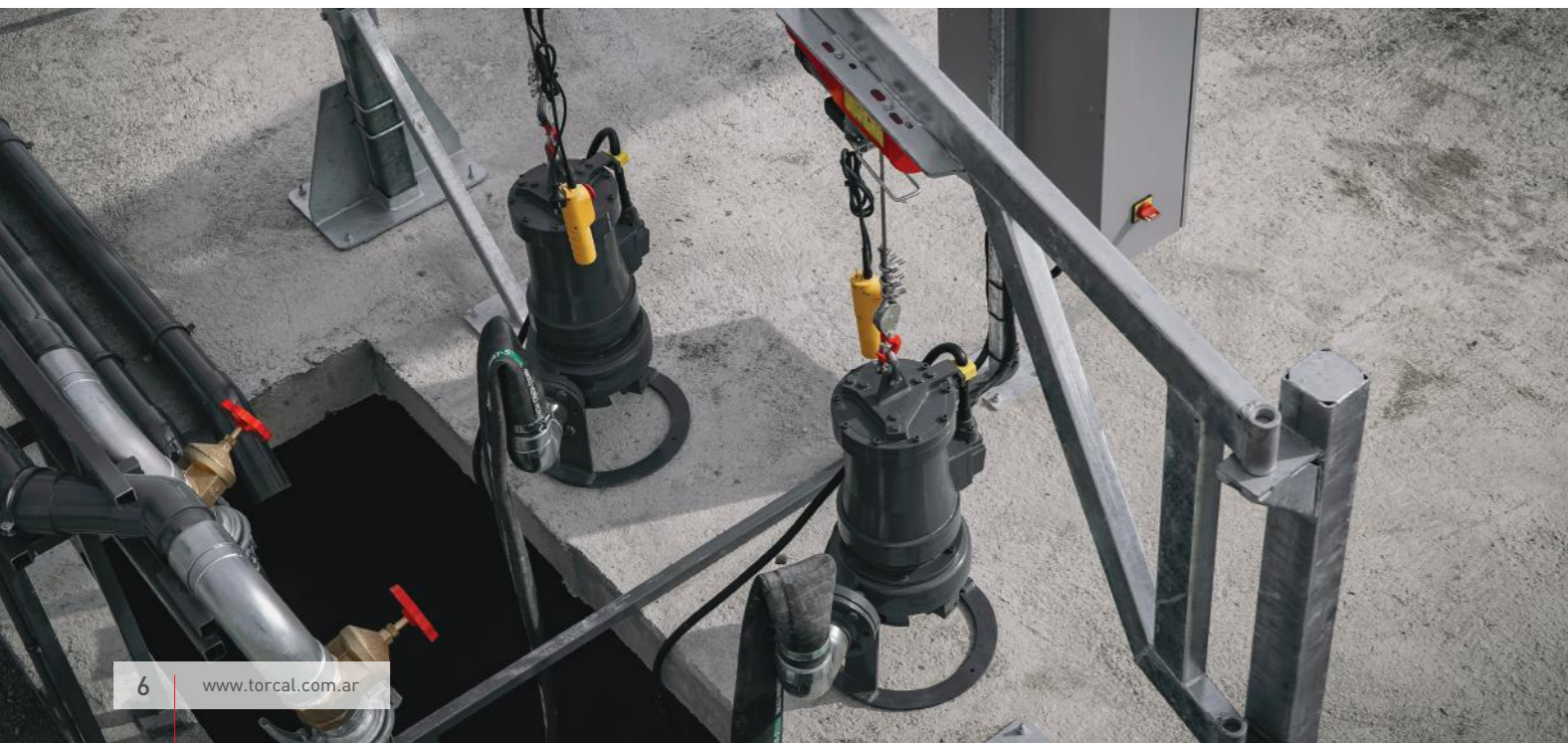
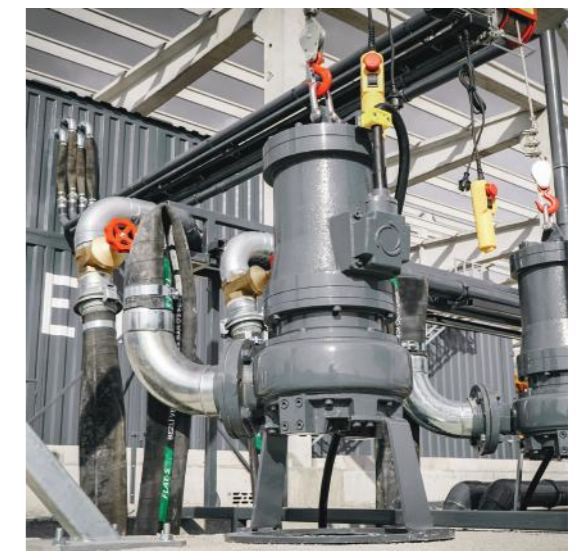

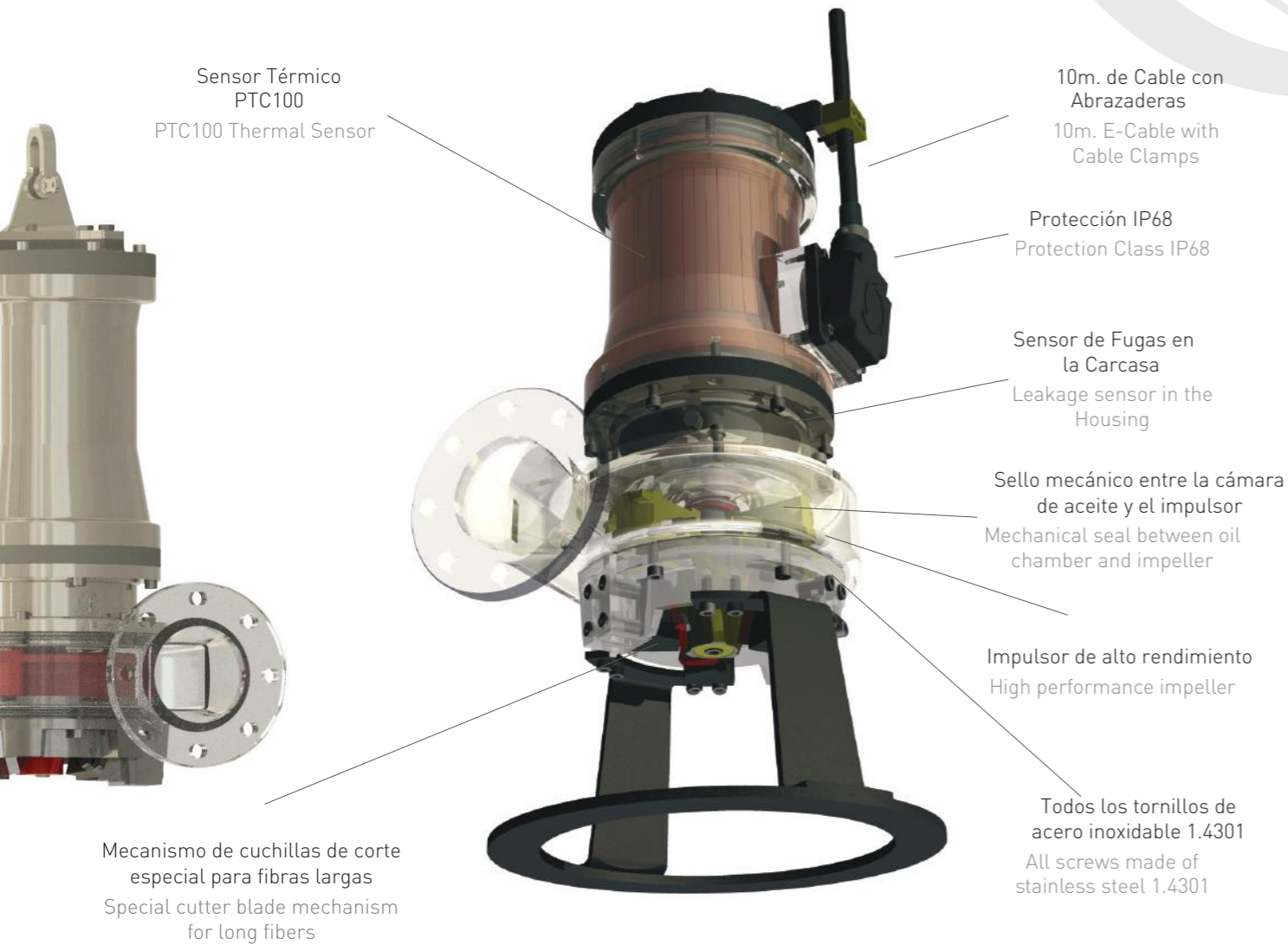

Las bombas sumergibles pueden suministrarse con base de apoyo o guía deslizante para tanques de mezcla.  
The submersible pumps can be supplied with footstand or sliding guide for mixing-tanks.

## EYS DP 30 - EYS DP 40

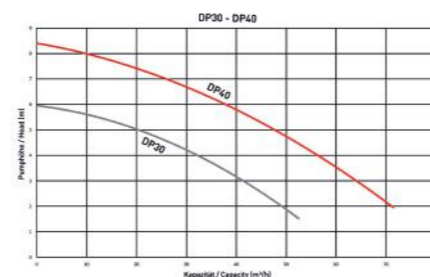
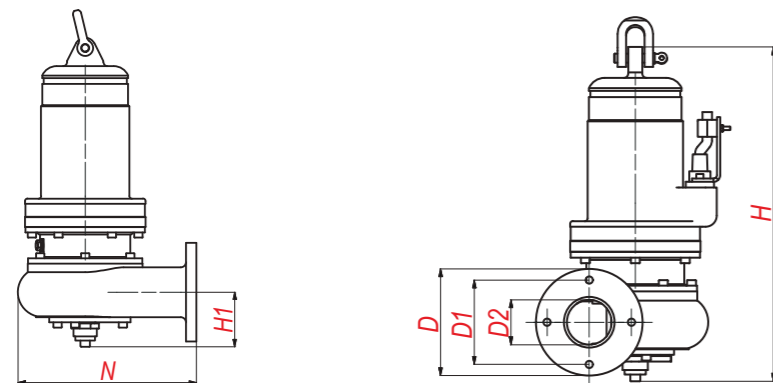

- Las bombas DP30-DP40 se utilizan para la transferencia de la fase líquida separada por el separador.
- DP30-DP40 pumps are used when transferring the liquid phase separated from the separator.

	kW	H	H1	N	D	D1	D2
EYS DP30	3	595	105	343	190	150	80
EYS DP40	4	595	105	343	190	150	80

EYS se reserva el derecho de modificar las características sin previo aviso.  
EYS has the rights to change characteristics without notice.

## EYS DP 55 - EYS DP 75

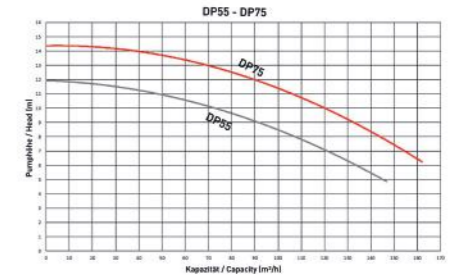
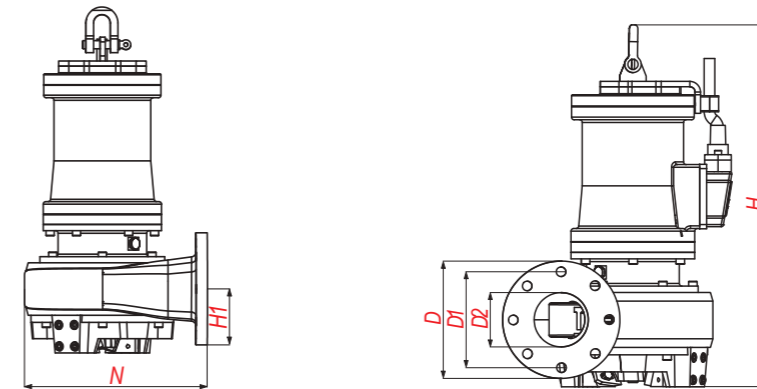

	kW	H	H1	N	D	D1	D2
EYS DP55	5,5	680	110	360	200	180	102
EYS DP75	7,5	730	123	392	220	180	114

## EYS DP 90 - EYS DP 110

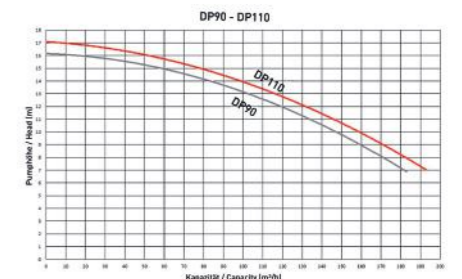
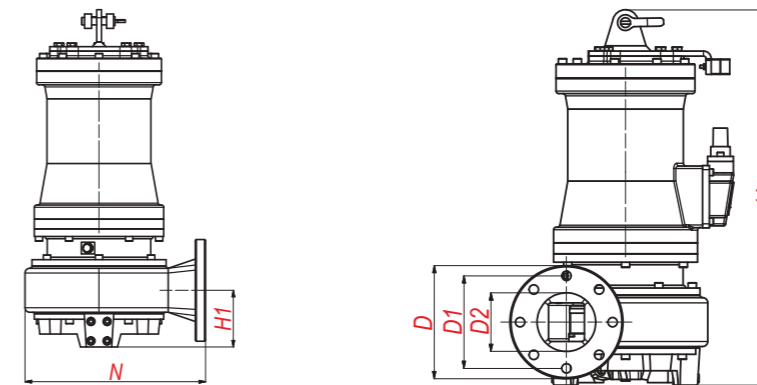

	kW	H	H1	N	D	D1	D2
EYS DP90	9	730	123	392	220	180	114
EYS DP110	11	730	123	392	220	180	114

## EYS DP 150 - EYS DP 185

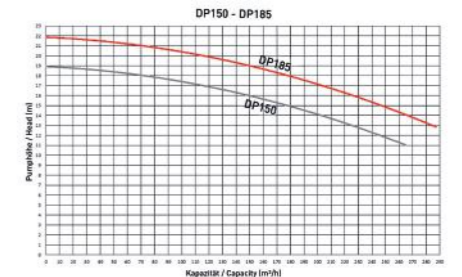
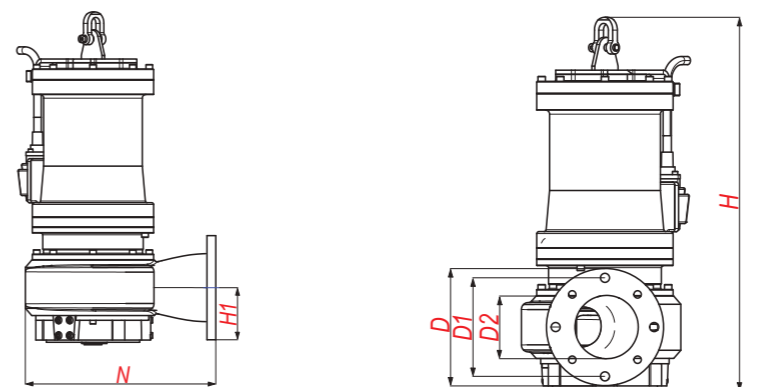

	kW	H	H1	N	D	D1	D2
EYS DP150	15	897	152	548	265	225	150
EYS DP185	18,5	910	142	520	285	240	154

EYS se reserva el derecho de modificar las características sin previo aviso.  
EYS has the rights to change characteristics without notice.

### Sistema de plataforma fija / Para fosas, pozos y canales

Fixed Platform System / For pits, wells and canals

Soporte de montaje en pared en acero inoxidable 1.4301 para guía de 100 x 100 mm  
Wall-mounting part Stainless steel 1.4301 for 100 x 100 mm guide rail

Placa deslizante superior  
Top Sliding Plate

Brida de acople inferior en acero inoxidable 1.4301  
Coupling foot flange Stainless steel 1.4301



Guía en acero inoxidable AISI 304 o acero galvanizado opcional  
Guide rail Stainless steel AISI 304 or optional galvanized steel

Placa deslizante inferior  
Bottom Sliding Plate

Adaptador de brida  
Flange adapter  
Brida de retención en acero inoxidable 1.4301  
Retaining flange Stainless steel 1.4301

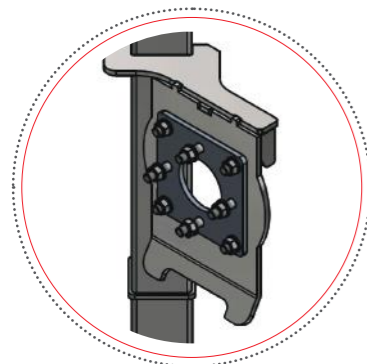

Adaptador de brida para bombas sumergibles de 3-4 kW  
Flange adapter for 3-4 kW submersible pumps

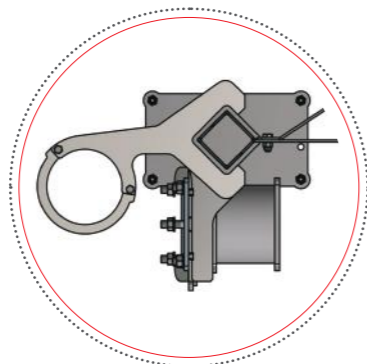

Placa deslizante superior para guía cuadrada en tanques de mezcla  
Top sliding plate for square guide rail in mixing tanks

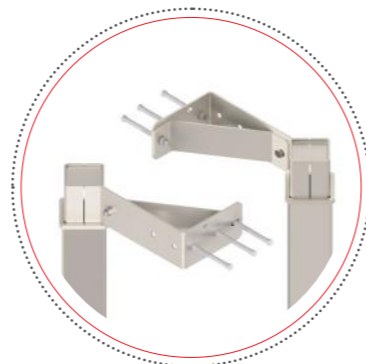

Montaje en pared opcional en diferentes direcciones  
Optional wall mounting in different directions

### Sistema de plataforma fija / Para fosas, pozos y canales

Fixed Platform System / For pits, wells and canals

Ranuras para consola  
Aptas para carril guía de 100 x 100 mm  
Console slots  
Suitable for 100 x 100 mm guide rail

Abrazaderas de acero inoxidable para cables  
Stainless steel cable clamps

Espesor de la brida deslizante: 8 mm  
Sliding flange thickness - 8 mm

Entrada: 6" / Ø 150 mm (DN150)  
Inlet type - 6" / Ø 150 mm ( DN150 )

Tornillo: ISO 10642 - M16 x 45  
Screw type - ISO 10642 - M16 x 45

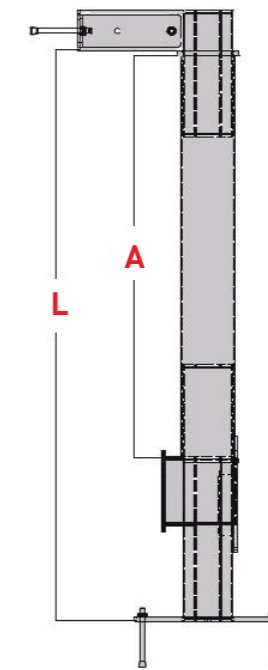

L Alto ( mm ) L Size ( mm )	A Alto ( mm ) A Size ( mm )
1500	490
2000	990
2500	1490
3000	1990
3500	2490
4000	2990
4500	3490
5000	3990
5500	4490
6000	4990
6500	5490
7000	5990

• EYS se reserva el derecho de modificar las características sin previo aviso.  
• EYS has the rights to change characteristics without notice.



Brida de acoplamiento de la plataforma fija para bombas serie DP  
Coupling flange of fixed platform for DP series pumps

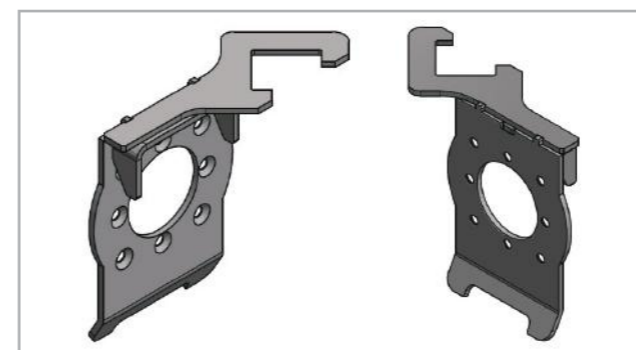

Brida deslizante para bombas sumergibles serie DP  
Sliding flange for DP series submersible pumps



Soportes, brida de retención, pie de acoplamiento y carril F  
Brackets, retaining flange, coupling foot and F-rail

### Dispositivos de elevación para Estanques y Fosas de Purín

Rotatable Platform – Lifting Devices

Riel inclinado en acero inoxidable 1.4301 o galvanizado  
Inclined wheel path  
Stainless steel 1.4301 or Galvanized

Cabrestante con cable de acero inoxidable V2A  
Capacidad 800 kg  
Windlass with stainless steel cable V2A lifting capacity 800 kg

Rodillo montable en 5 posiciones diferentes  
Wheel roller can be mounted in 5 different distances

Soporte de pared con manija giratoria  
Acero inoxidable 1.4301 (4 tipos diferentes disponibles)  
Wall coupling with rotation arm  
Stainless steel 1.4301 (4 different types available)

Guía F en acero inoxidable 1.4301 o acero galvanizado opcional  
100 mm x 100 mm x 4 mm  
Stainless steel AISI 304 or optional galvanized steel 100 mm x 100 mm

Soporte inferior  
Acero inoxidable 1.4301  
Ground pivot  
Stainless steel 1.4301

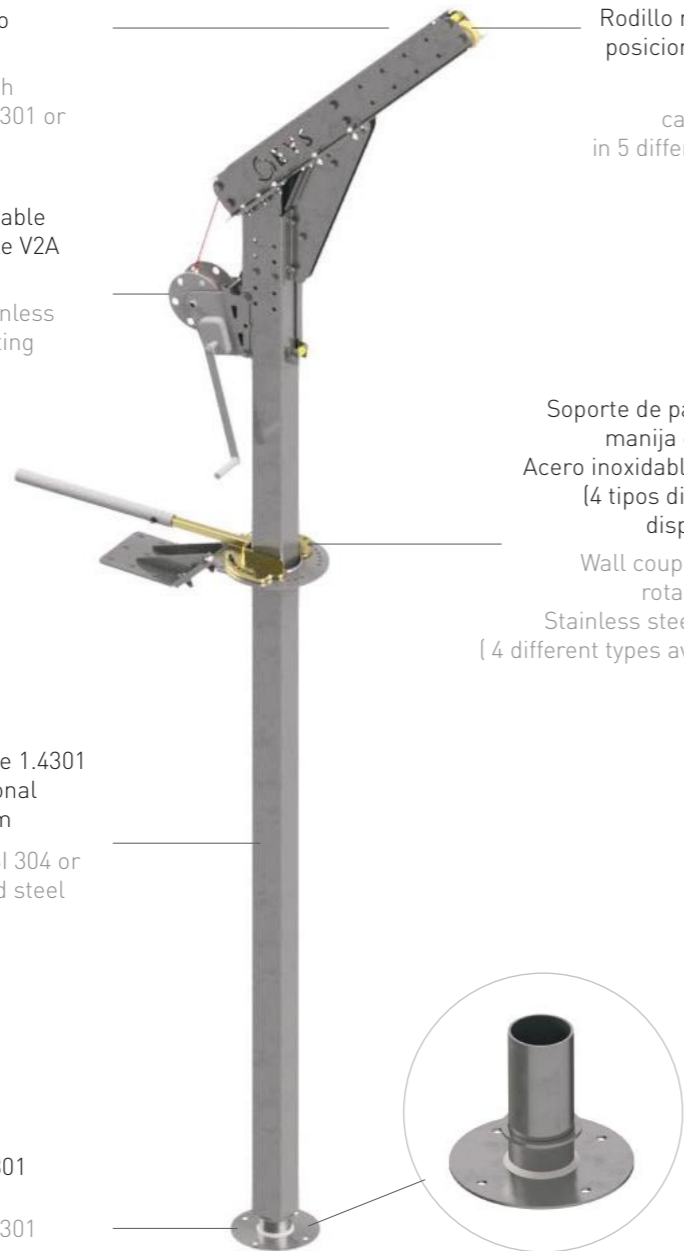

Tip 1A

Tip 1B

Tip 2A

Tip 2B

Soporte de pared con manija giratoria para guía de bombas sumergibles  
Rotation arm and wall mounting parts for rotatable platform

### Dispositivos de Seguridad EYS para Bombas Sumergibles Serie GP

Rotatable Platform – Lifting Devices



Guía deslizante para bombas sumergibles EYS  
Sliding guide of EYS submersible pumps



Adaptador de brida para bombas sumergibles de 3-4 kW  
Flange adapter for 3-4 kW submersible pumps



Abrazadera para cable eléctrico  
Cable clamps for electric cable



Pie de acople para bomba sumergible Serie GP  
Support base and coupling flange of submersible pumps



Brida de retención para bombas sumergibles EYS  
Sliding flange of EYS submersible pumps

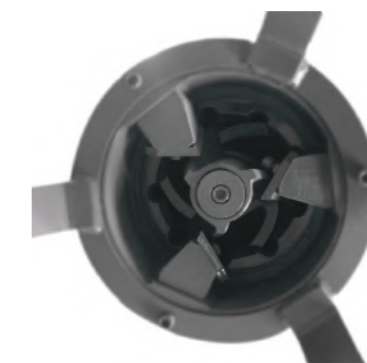

Vista inferior del impulsor y cuchillas de corte ajustables  
Bottom view of Impeller and cutting blades



## Dispositivo de elevación EYS para bomba Serie DP Rotatable Platform - Lifting Devices

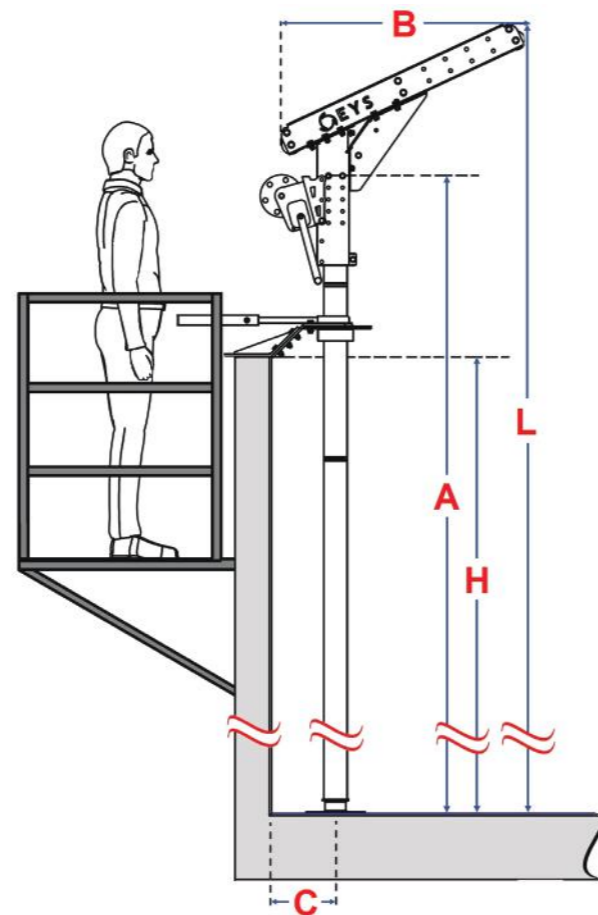

Cabrestante con capacidad de 800 kg  
Windlass with 800 kg capacity

Soporte de pared con manija giratoria  
hasta 60° izquierda / 60° derecha  
Wall bracket with swivel handle can be  
mounted up to  
60° left 60° right



Desarrollo Continuo  
Continuous Development



Atención al Detalle  
Attention to Detail



Visión Progresiva  
Progressive Vision



Ingeniería de Calidad  
Good Engineering Work



Global  
Worldwide



Confiable  
Trustworthy



## Centro de I+D de EYS / EYS R&D Center



H Altura del tanque (m) H Depth of the pool (m)	L Altura (mm) L size (mm)	A Altura (mm) A size (mm)	B Ancho (mm) B width (mm)	C Ancho (mm) C size (mm)
8,0 m	9100	8600	1070	270
7,5 m	8600	8100	1070	270
7,0 m	8100	7600	1070	270
6,5 m	7600	7100	1070	270
6,0 m	7100	6600	1070	270
5,5 m	6800	6100	1070	270
5,0 m	6100	5600	1070	270
4,5 m	5600	5100	1070	270
4,0 m	5100	4600	1070	270

• EYS se reserva el derecho de modificar las características sin previo aviso.  
• EYS has the rights to change characteristics without notice.



EYS Endüstri Makina San. ve Tic. A.Ş.

Tepecik Mah. 871 Sk. No:8/2  
Efeler 09010 - Aydın  
TURKIYE

Tel : +90 (256) 231 11 38  
Fax: +90 (256) 231 11 01

[www.e-y-s.com](http://www.e-y-s.com)  
[info@e-y-s.com](mailto:info@e-y-s.com)



TORCAL GROUP

Representante Exclusivo de EYS para  
LATINOAMÉRICA

ARG : +54 9 351 851-9686  
CHL : +56 9 6609-4647

[www.torcal.com.ar](http://www.torcal.com.ar)  
[torcal@torcal.com.ar](mailto:torcal@torcal.com.ar)

